

# 1. Målskitser, VEX150

## 1.1 HORIZONTAL VEX

VEX150HL

Følgende tegning angiver hovedmålene:

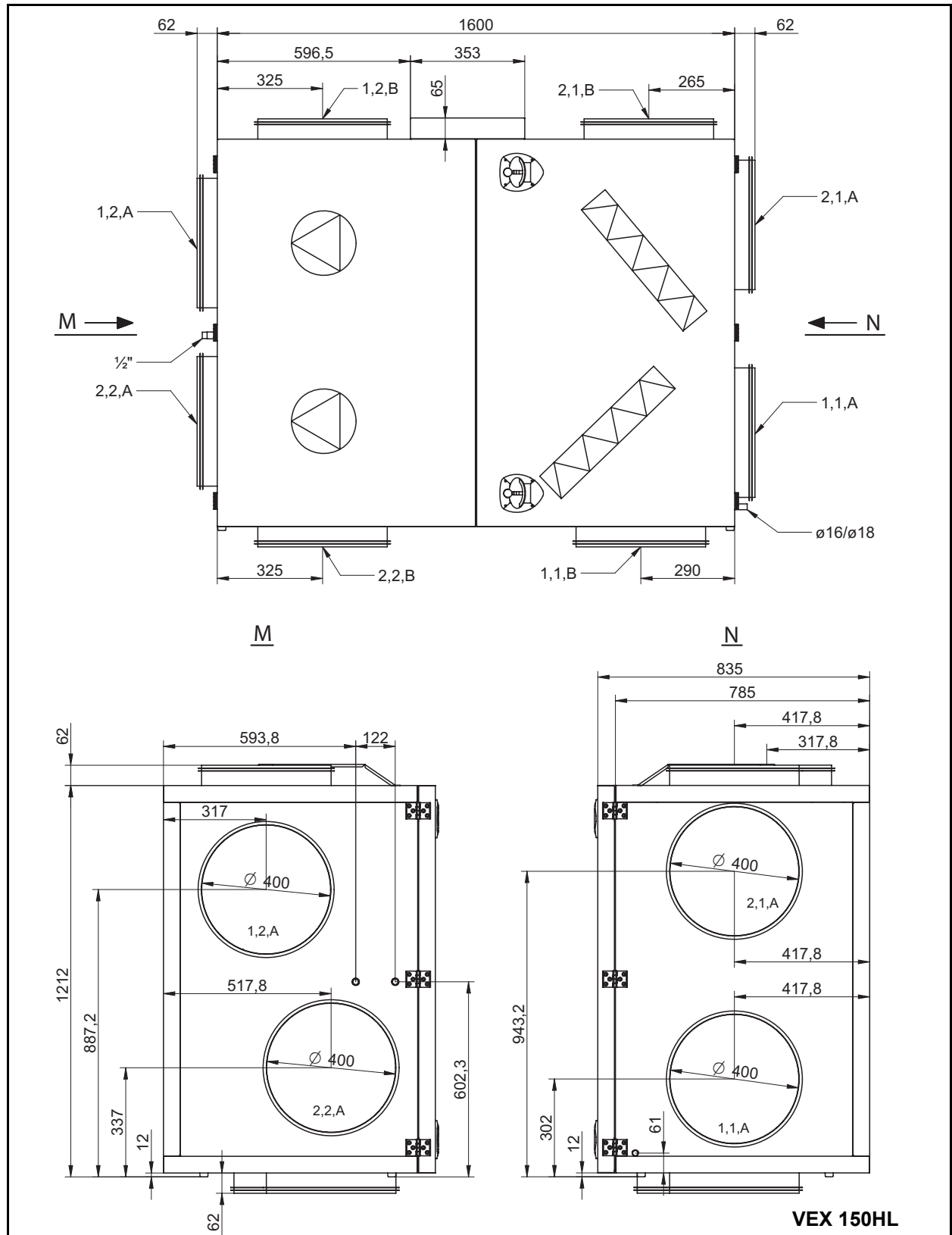

Bemærk

På tegningen er samtlige mulige studsplaceringer vist.

**VEX150HR** Følgende tegning angiver hovedmålene

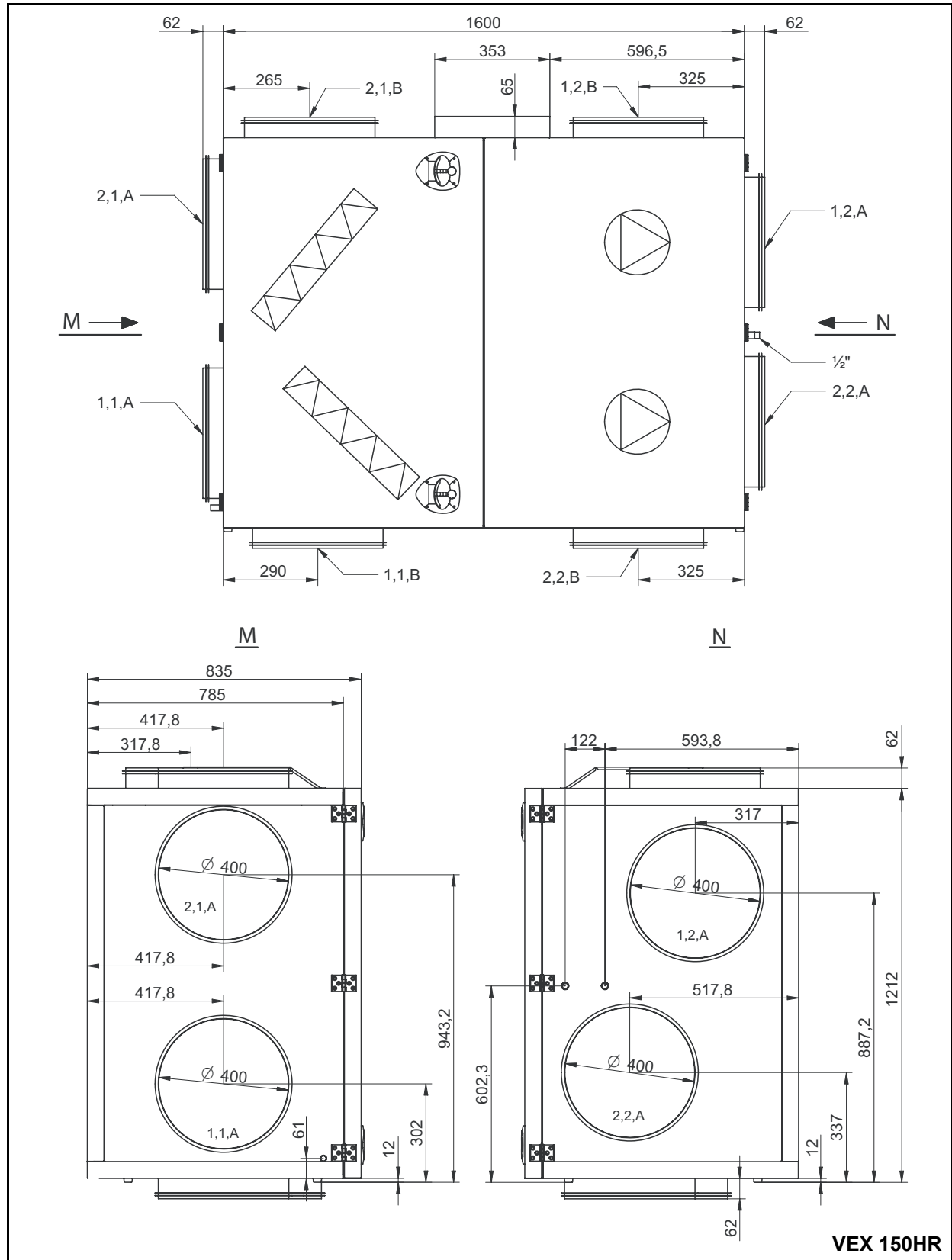

**VEX 150HR**

**Bemærk** På tegningen er samtlige mulige studsplaceringer vist.

## 1.2 VERTIKALE VEX

VEX150VL

Følgende tegning angiver hovedmålene::

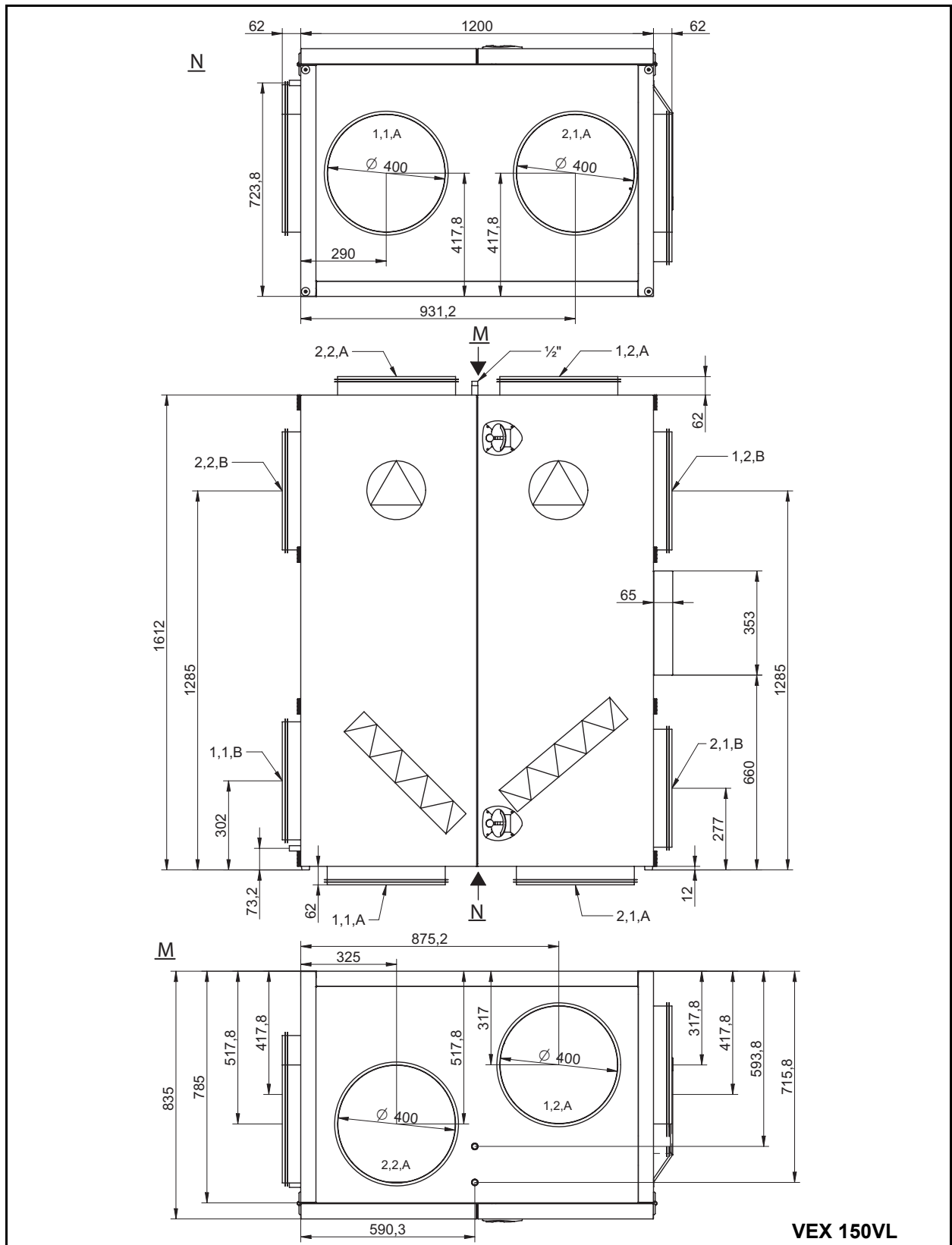

Bemærk

På tegningen er samtlige mulige studsplaceringer vist.

VEX 150VL

