

# 1. Målskitser, VEX140

## 1.1 HORIZONTAL VEX

VEX140HL

Følgende tegning angiver hovedmålene:

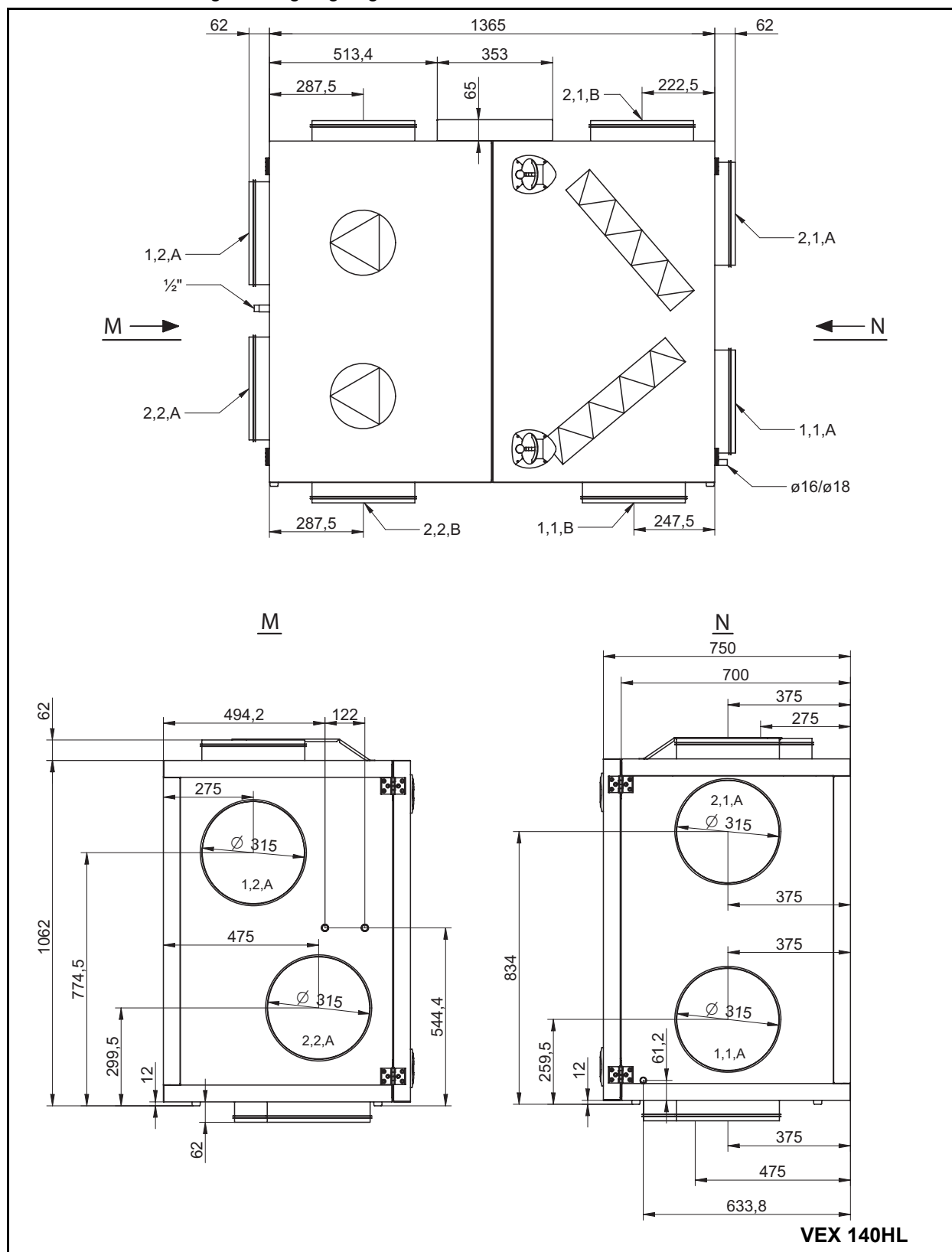

Bemærk

På tegningen er samtlige mulige studsplaceringer vist.

## VEX140HR

Følgende tegning angiver hovedmålene

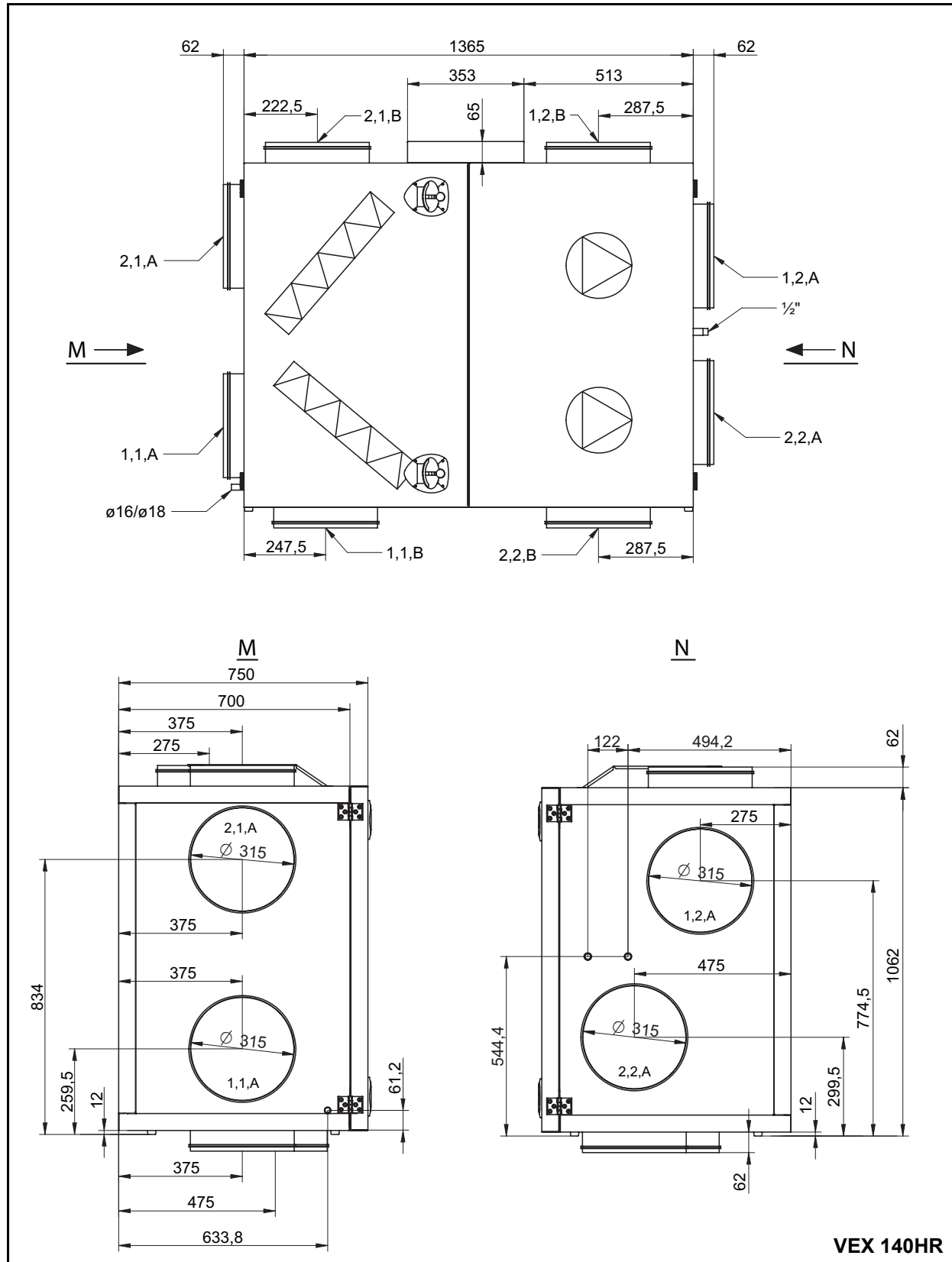

Bemærk

På tegningen er samtlige mulige studsplaceringer vist.



**VEX140VR**

Følgende tegning angiver hovedmålene

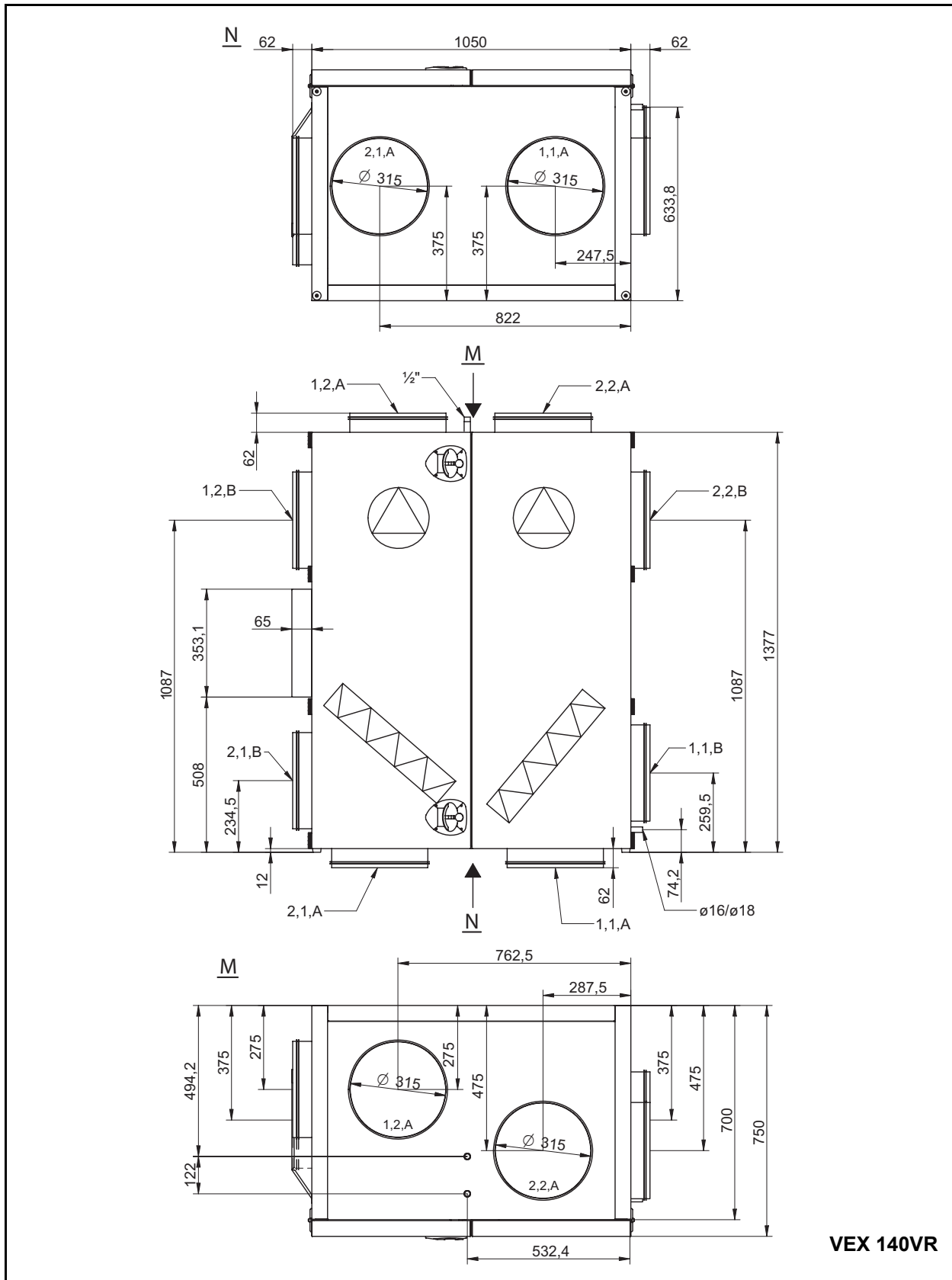

**VEX 140VR**

**Bemærk**

**På tegningen er samtlige mulige studsplaceringer vist.**

### 1.3 CEILING VEX

VEX140CL

Følgende tegning angiver hovedmålene:

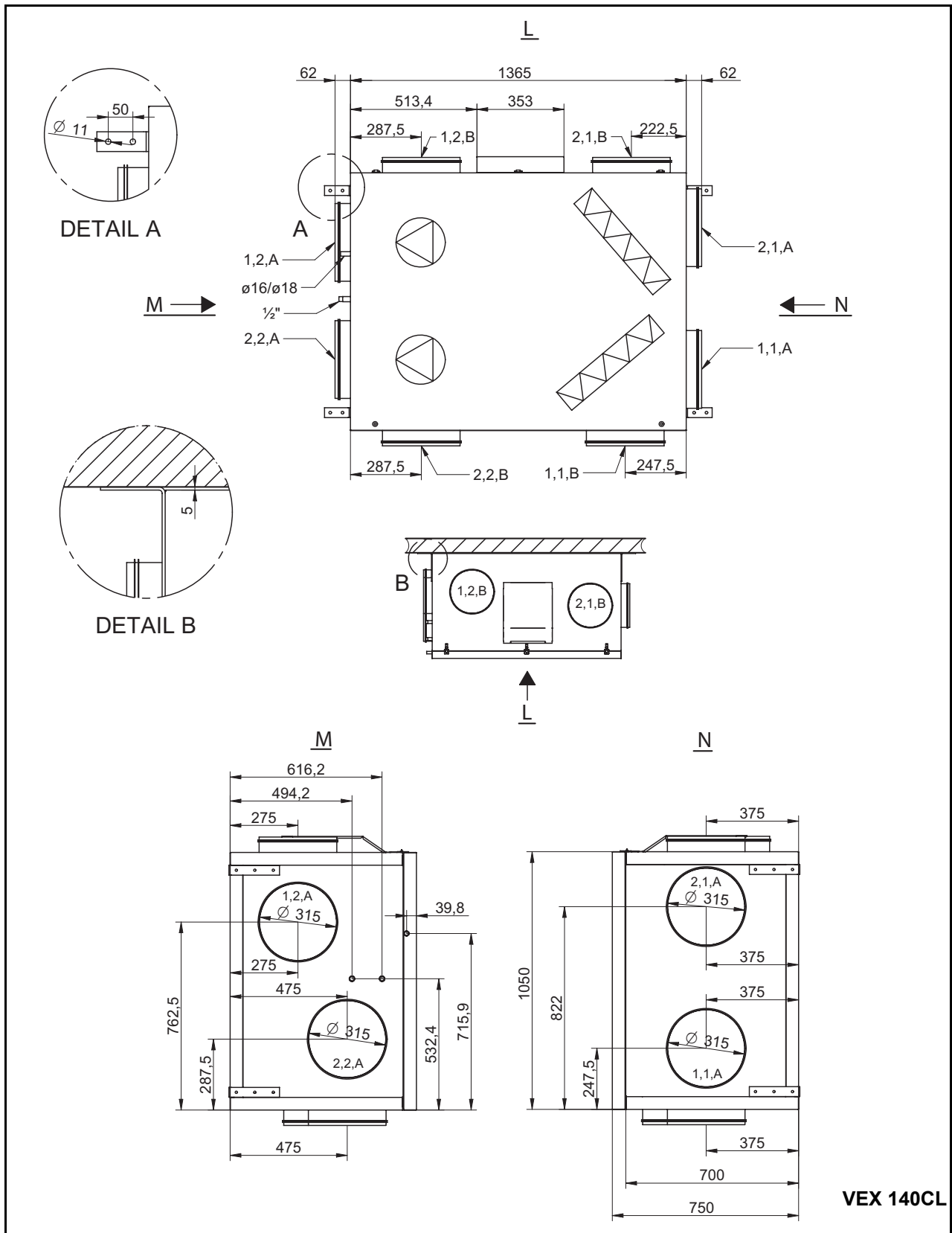

VEX 140CL

Bemærk

På tegningen er samtlige mulige studsplaceringer vist.

**VEX140CR** Følgende tegning angiver hovedmålene

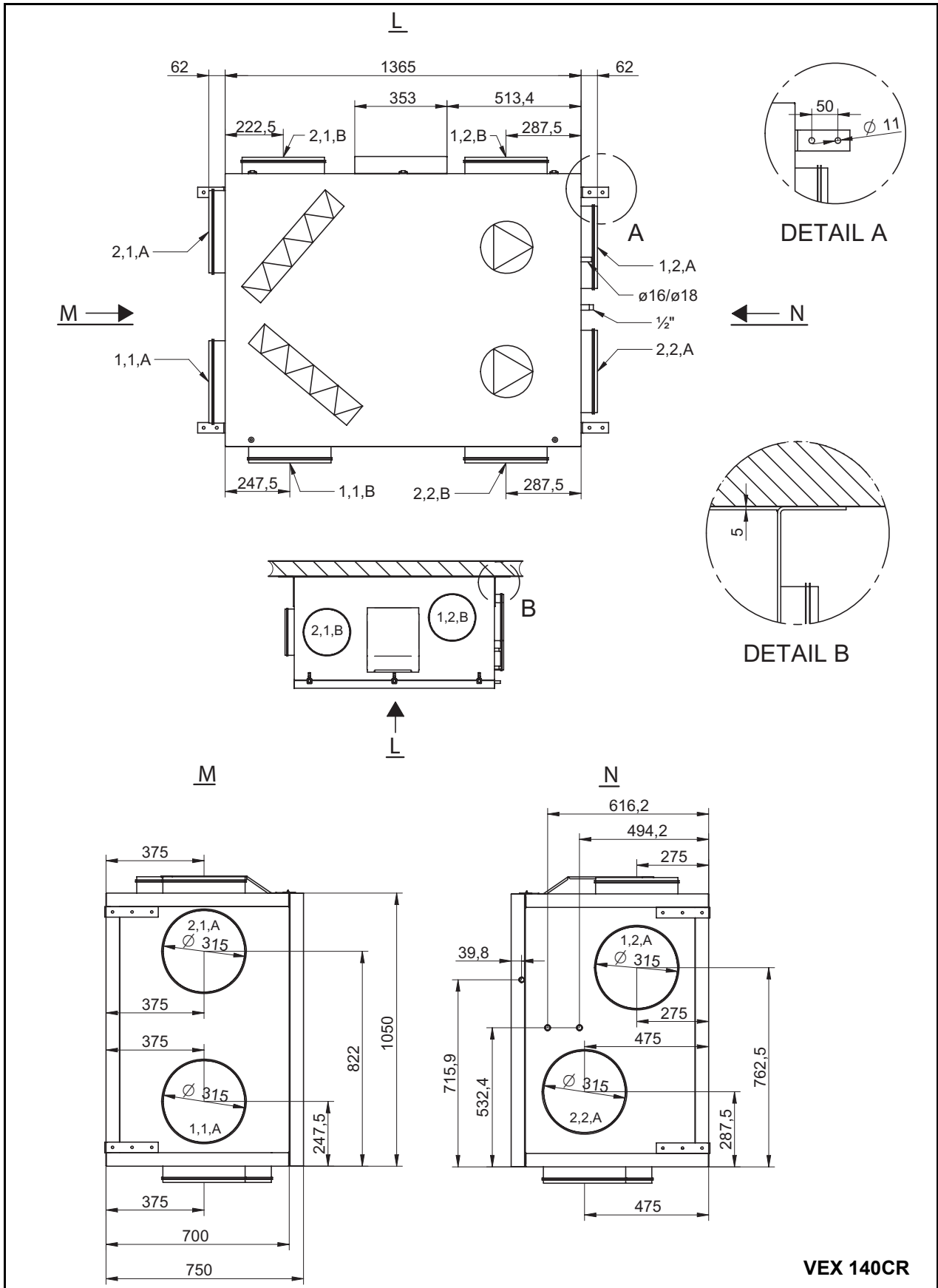

**Bemærk** På tegningen er samtlige mulige studsplaceringer vist.

**VEX 140CR**